

# TGR-XXXF取付要領書

## ●ゲージリングの取付手順●

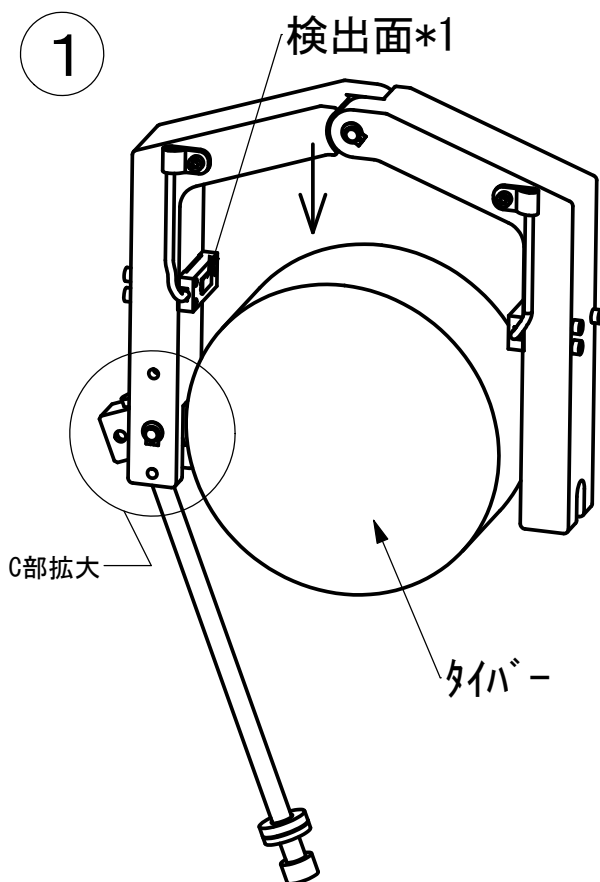

①タイバーに載せます。  
 アタッチメントを開き、タイバーに載せます。

※タイバーゲージの検出面\*1をこすらないよう注意します。  
 ※取付角度は、下向直角として下さい。(右下図参照)

②仮固定  
 アタッチメントを閉じます。  
 固定ボルトを閉じます。

※A・B部がタイバーに接していることを確認します。

③固定します。  
 固定ボルトをトルクドライバ TGR-Tで締め付けます。

推奨締め付トルクは、仕様書をご確認ください。

※備考  
 ・取付前にタイバーのゲージ取付面の油、汚れ等を清掃して下さい。  
 ゲージの表面もアルコール等で清掃して下さい。

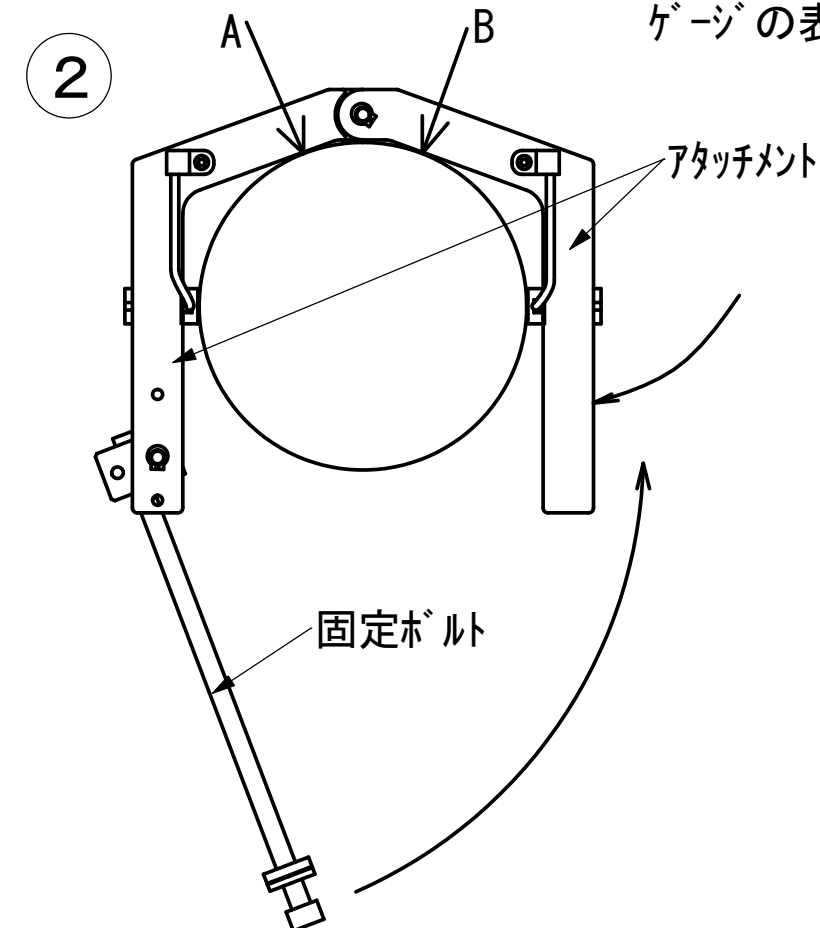

③ 押し当てながら締め付けます。

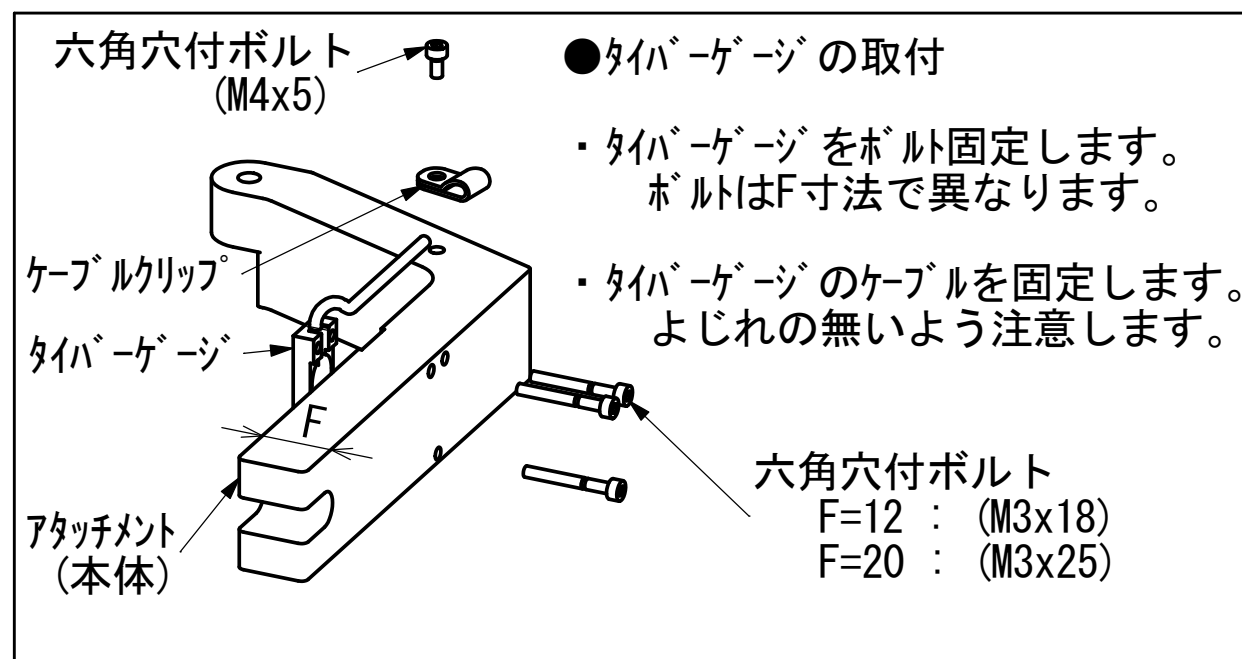
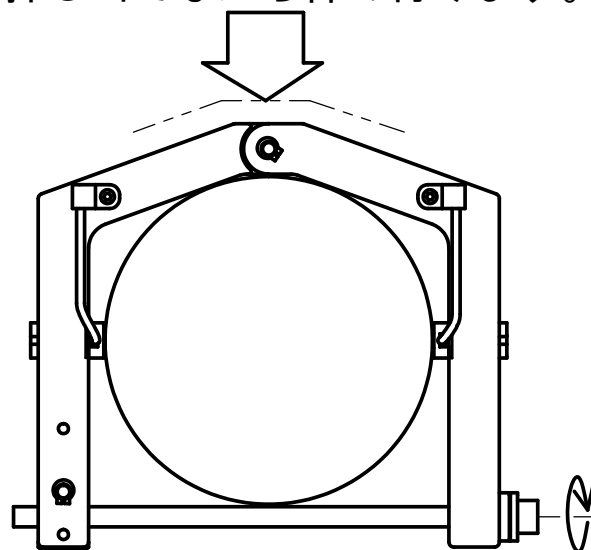

## ●タイバーゲージの取付

- ・タイバーゲージをボルト固定します。  
ボルトはF寸法で異なります。
- ・タイバーゲージのケーブルを固定します。  
よじれの無いよう注意します。

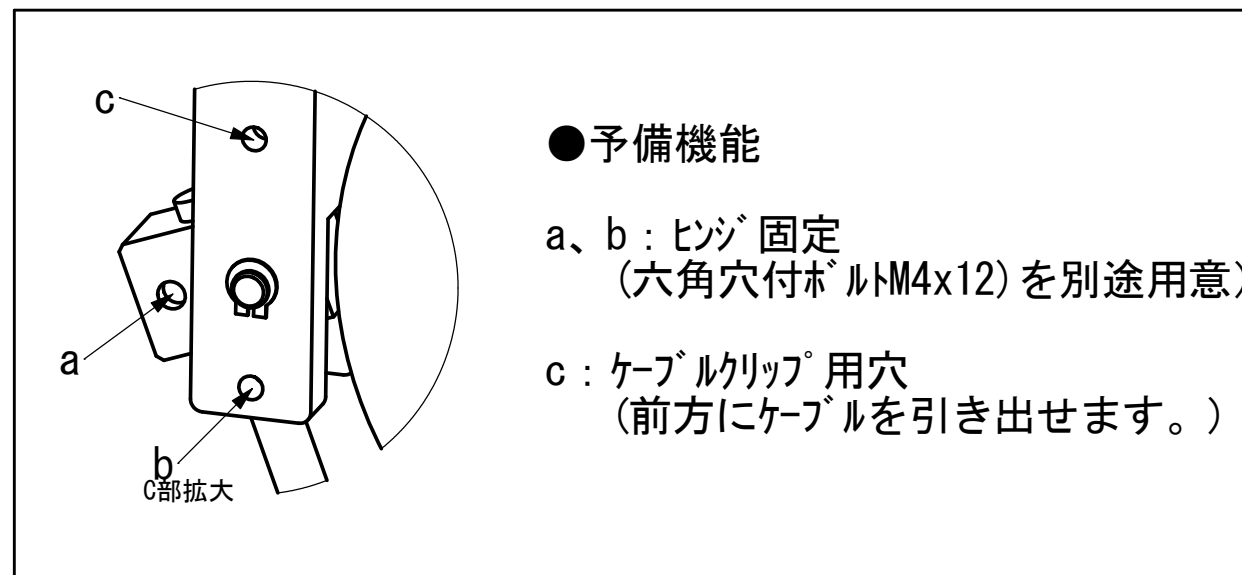

## ●予備機能

- a、b : ヒンジ固定  
 (六角穴付ボルトM4x12)を別途用意)
- c : ケーブルクリップ用穴  
 (前方にケーブルを引き出せます。)

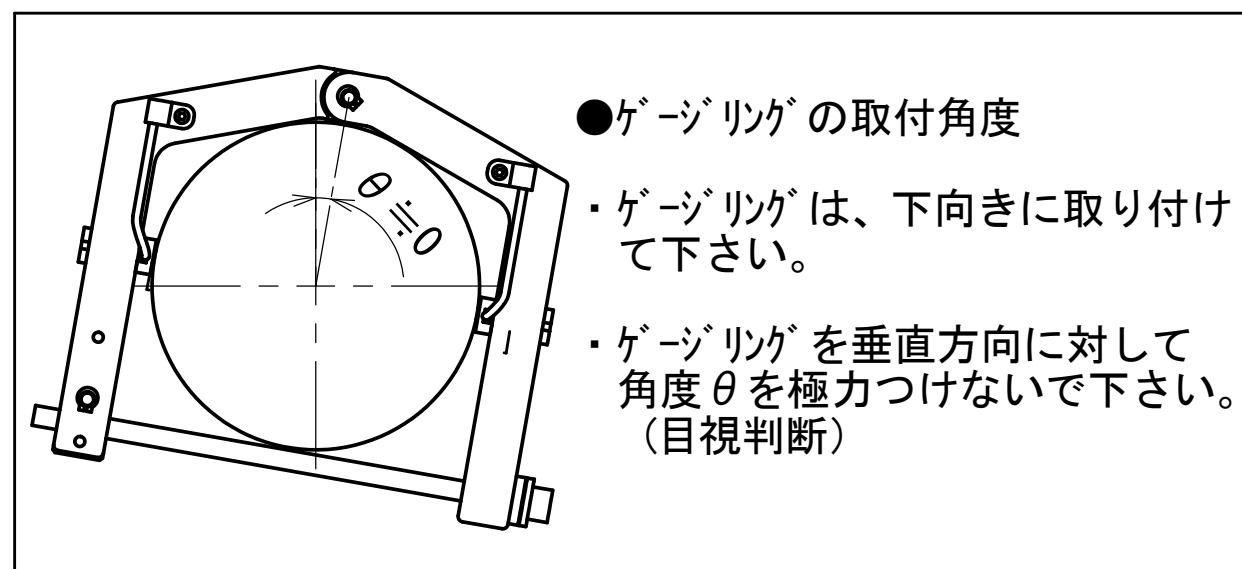

## ●ゲージリングの取付角度

- ・ゲージリングは、下向きに取り付けて下さい。
- ・ゲージリングを垂直方向に対して角度θを極力つけないで下さい。  
 (目視判断)